

おうちいろり

SQ-D151

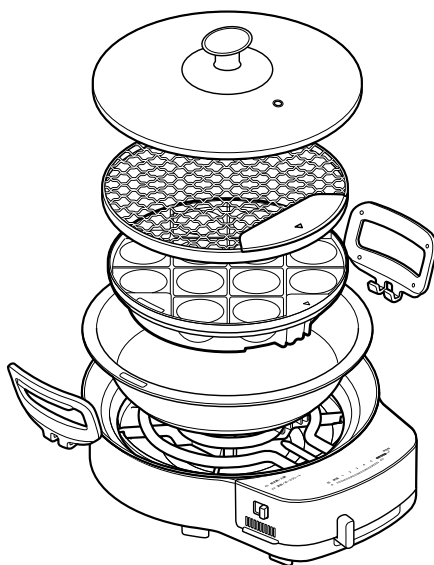

おうちいろり(土鍋付き) :
SQ-D151Dは土鍋が付属して
います。
土鍋の取り扱いについては、
取扱説明書(土鍋編)を参照し
てください。



シロカレシピサイト
今日から使える、
かんたんおいしいレシピが満載
<https://siroca.co.jp/recipe/>

スマートフォンやパソコンで
ご覧いただけます。



会員登録・機器登録でもっと楽しく便利に

シロカクラブ

新規会員募集中 登録料・年会費無料

うれしい会員特典

- 部品・消耗品が最大20%OFF*
シロカオンラインストア本店で使える
- ポイント 500円分プレゼント
- 製品のお役立ち情報、新製品情報などもお届け

* 割引率は部品・消耗品によって異なります。一部対象外の製品もございます。



登録はこちら
所要時間:約2分

取扱説明書 保証書つき

このたびはシロカ製品をお買い上げいただき、
まことにありがとうございます。
この製品を安全に正しくお使いいただくために、
お使いになる前にこの取扱説明書をよくお読み
になり十分に理解してください。
お読みになった後は、お手元に置いて保管してお
使いください。
この取扱説明書の内容は改善のため、予告なく変
更することがあります。

この製品は家庭用です。
業務用にはお使いにならないでください。
日本国内専用
USE ONLY IN JAPAN

もくじ

本機でできること	2
安全上のご注意	3
使用上のお願い	5
各部のなまえ	6
準備する	7
使いかた	9
お手入れ	12
故障かなと思ったら	13
仕様	14
部品・消耗品	14
保証とアフターサービス	15
保証書	16

本機でできること

プレート類をのせかえて、いろいろな調理を楽しめます。詳しくはレシピブックをご覧ください。

焼き網

- ・焼き鳥
- ・焼肉
- ・魚介の炙り
など

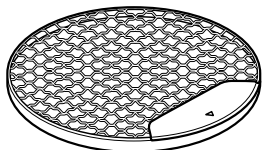

❗ 水受皿に水を入れる
焼き網 / 土鍋アタッチメントを
取り付ける

深皿

- ・餃子
- ・鍋物
- ・もんじゃ焼き
など

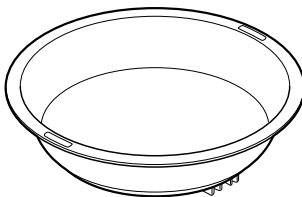

水受皿に水は不要

ボールプレート

- ・たこ焼き
- ・アヒージョ
- ・ボールカステラ
など

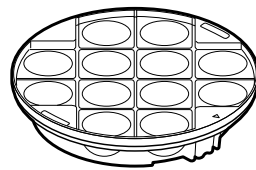

水受皿に水は不要

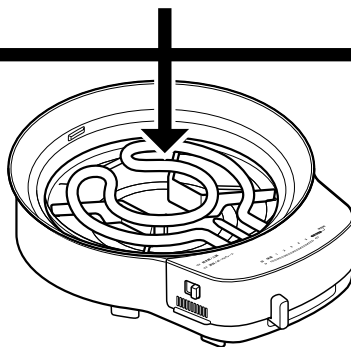

おうちいろり(土鍋付き)：
SQ-D151Dは土鍋が付属し
ています。
土鍋の取り扱いについては、
取扱説明書(土鍋編)を参照し
てください。

▶ ふたについて

ふたはつまみが斜めになっています。下図のようにふたを裏返して置くことができます。

置きかたの例：ふたを取り付けるときは逆の手順で行います。

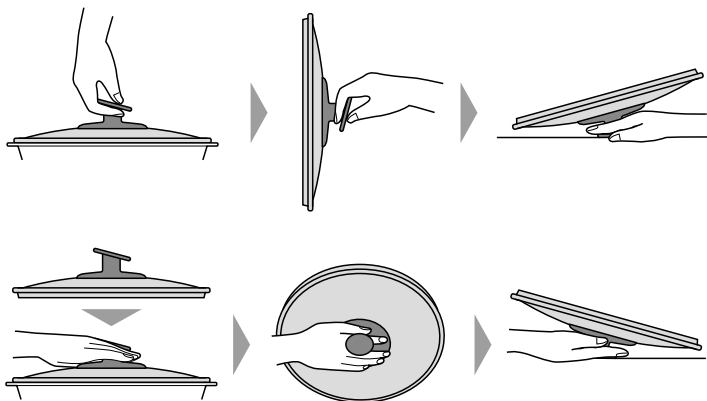

品名：強化ガラス製器具
強化の種類：全面物理強化
取り扱い上の注意：耐熱ガラスではありません。

- ・強い衝撃を与えない
- ・急激に熱したり冷やしたりしない
- ・傷がつくような取り扱いは避ける
- ・破損した場合、破片が細片となって激しく飛散する特性があるので注意する
- ・直火に当たらない

ご注意

調理中はふたのガラス部分が熱くなります。手が触れないように注意してください。

安全上のご注意

— 必ずお守りください —

ここに示した注意事項は、お使いになるかたや他のかたへの危害と財産への損害を未然に防ぎ、安全に正しくお使いいただくために重要な内容を記載しています。お使いになる前によくお読みになり、記載事項を必ずお守りください。

表示の説明



警告

取り扱いを誤った場合、死亡または重傷を負う可能性が想定される内容です。



注意

取り扱いを誤った場合、傷害を負う、または物的損害が発生することが想定される内容です。

図記号の説明



禁止(してはいけない内容)を示します。



強制(実行しなくてはならない内容)を示します。



警告

本製品の取り扱いについて



分解禁止

分解、修理や改造を絶対に行わない
発火・感電・けがの原因になります。
修理は、お買い上げの販売店またはシロカサポートセンターにご相談ください。



禁止

子ども、取り扱いに不慣れな人、補助を必要とする人だけで使わせたり、乳幼児の手の届くところで使わない
感電・けがの原因になります。操作できる人が必ず付き添ってください。



水ぬれ禁止

ヒーターセットを水につけたり、ヒーターセットや操作部に水をかけたりしない
ショート・感電の原因になります。



禁止

深皿で揚げもの料理はしない
火災の原因になります。



禁止

空だきや無水調理(食材の水分のみでの調理)をしない
故障の原因になります。



禁止

木炭・薪などの燃料を入れて使用しない
火災・けが・やけど・故障の原因になります。



必ず遮熱板をセットする
火災の原因になります。



調理物が発煙・発火したときは、すぐにレバーを「切」にし、電源プラグを抜く
焼き網で連続して肉類を焼いたり、たれや調味料をつけた食材を焼くと、焦げて調理物が残り、発煙・発火の原因になります。



禁止

炎があがり続けるような使用は絶対にしない

焼き網で脂身を多く含んだ肉類や魚を大量に焼き続けると、落ちた脂で炎が大きくなる場合があります。



禁止

穴、すき間、開口部に指を入れたり、ピンや針金などの金属物を入れない
火災・感電・やけどの原因になります。



禁止

落としたり、衝撃を加えたりしない
感電・故障の原因になります。



製品に異常が発生した場合は、すぐに使用を中止し、電源プラグを抜く

製品に異常が発生したまま使用を続けると、発煙・発火・感電・漏電・ショート・けがなどの原因になります。

<異常・故障例>

- ・電源コードや電源プラグがふくれるなど、変形、変色、損傷している
- ・電源コードの一部や電源プラグがいつもより熱い
- ・電源コードを動かすと通電したりしなかったりする
- ・本体がいつもと違って異常に熱くなったり、焦げ臭いにおいがする
- ・本体が作動しない など

上記のような場合は、すぐに使用を中止し、電源プラグをコンセントから抜いて、お買い上げの販売店またはシロカサポートセンターに点検・修理を依頼してください。

警告

電源コード・電源プラグについて



ぬれ手禁止

ぬれた手で電源プラグの抜き差しをしない

感電・けがの原因になります。



禁止

電源コードが傷んでいたり、コンセントの差し込みがゆるいときは使わない

感電・ショート・発火の原因になります。



電源プラグは根元まで確実に差し込む
差し込みが不完全だと、感電や発熱による火災の原因になります。



電源プラグの刃および刃の取り付け面に付着したほこりはふき取る
ほこりが付着していると、火災・感電の原因になります。



禁止

コンセントや配線器具の定格を超える使いかたや、交流100V以外での使用はしない

たこ足配線などで定格を超えると、発熱・発火・火災・感電・故障の原因になります。



禁止

電源コード・電源プラグを破損するようなことはしない

電源コードや電源プラグを以下のような状態で使うと、感電・ショート・火災の原因になります。
傷つける、加工する、無理に曲げる、高温部に近づける、ねじる、引っ張る、重い物を載せる、挟み込む、束ねる など



プラグを抜く

電源プラグを抜くときは、電源コードを持たずに必ず電源プラグを持って引き抜く

感電やショートによる発火の原因になります。



プラグを抜く

お手入れをするときは必ず電源プラグをコンセントから抜く

やけど・感電・けがの原因になります。



マグネットプラグに金属が触れないように注意する

ショート・感電の原因になります。

注意

設置に関する注意事項



禁止

不安定な場所や新聞紙の上、熱に弱い敷物の上では使わない

転倒によるけがの原因、吸気口がふさがれ、故障や火災の原因になります。以下のようなの上では使わないでください。

毛足の長いじゅうたん、ふとん、プラスチック樹脂 など



禁止

ストーブやガスコンロなど熱源・火気の近くやIHクッキングヒーターの上で使わない

変形・故障の原因になります。



禁止

壁や家具の近くでは使わない

蒸気または熱で壁や家具を傷め、変色・変形の原因になります。



水ぬれ禁止

水のかかりやすい場所や、本体の底部がぬれるような場所に置いて使わない

ショート・感電・故障の原因になります。



禁止

無垢材、一枚板、ガラス製のテーブル、漆塗り、塗装、ウレタン系コート、合成樹脂材など熱に弱いテーブルの上で使わない

使用中の本体の底部が高温になるため、テーブルの割れ、変形、破損、焼損の原因になります。

⚠ 注意

使用上の注意事項



使用中や使用後しばらくは、高温部に直接触れない
高温のため、やけどの原因になります。



**本製品専用の電源コードを使用する
他の製品のものを使用しない**
故障・発火の原因になります。



**缶詰や瓶詰などを直接加熱しない
加熱すると破裂する食材は使わない**
破裂したり赤熱して、やけど・けがの原因になります。



**焼き網を使うときは水受皿を外したり、
水受皿に水を入れずに使用しない**
火災の原因になります。



**子どもが本製品で遊ぶことがないように
に注意する**



使用中は本体から離れない
加熱しすぎると、調理物が発火することがあります。必ず本体のそばにいて、様子を見ながら使ってください。



付属品は必ず専用のものを使う
他の製品のものを使うと故障・破損の原因になります。



お手入れは冷えてから行う
高温部に触れ、やけどの原因になります。



プラグを抜く

**使用時以外は、電源プラグをコンセント
から抜く**
感電・漏電・火災の原因になります。

| 使用上のお願い

▶ 取り扱いについて

- 調理以外に使わない。(故障の原因)
- ヒーターセットを落としたり、ぶついたりしない。(故障の原因)
- ヒーターセット、遮熱板、深皿やボールプレートの裏面の異物や汚れは取り除く。(異常発熱し、テーブルが焦げたり、故障の原因)

▶ 深皿、ボールプレートについて

- 直火にかけない。(変形したり、表面のコーティングが劣化し、焦げつきの原因)
- 金属製のヘラやナイフ、串など鋭利なものを使用しない。(表面のコーティングが傷つき、腐食の原因)
- 深皿で米を研いだり、豆などのかたい食材を洗ったりしない。かたい食材を調理する際は、深皿やボールプレートの内面に食材を押しつけたり、強くかき混ぜたりしない。
- 熱い深皿やボールプレートの水などで急激に冷やさない。凍っている食材は解凍してから、深皿やボールプレートにのせる。(変形し、故障の原因)

- 深皿とボールプレート、焼き網を重ねて使わない。(故障の原因)
- 汚れが残ったまま放置しない。(酸(酢)や塩分(ソース、しょうゆ、塩)などは腐食の原因)

▶ 土鍋と焼き網 / 土鍋アタッチメントについて

おうちいろりはおうちいろり専用土鍋(別売品、SQ-D151Dは付属)専用設計されているため、おうちいろり専用土鍋以外の土鍋は使用できません。

- おうちいろり専用土鍋以外の土鍋を使用すると、本体の故障・破損の原因、または使用した土鍋の破損の原因になります。
- おうちいろり専用土鍋以外の土鍋の使用によって生じた損害に関して、当社は一切の責任を負いません。
- おうちいろりでおうちいろり専用土鍋を使うときは、必ず焼き網 / 土鍋アタッチメントを取り付けてください。焼き網 / 土鍋アタッチメントを取り付けないと、加熱できなかつたり、土鍋が破損したりする原因になります。

各部のなまえ

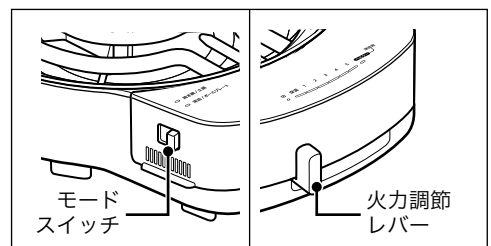
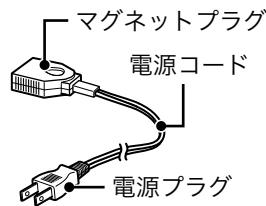
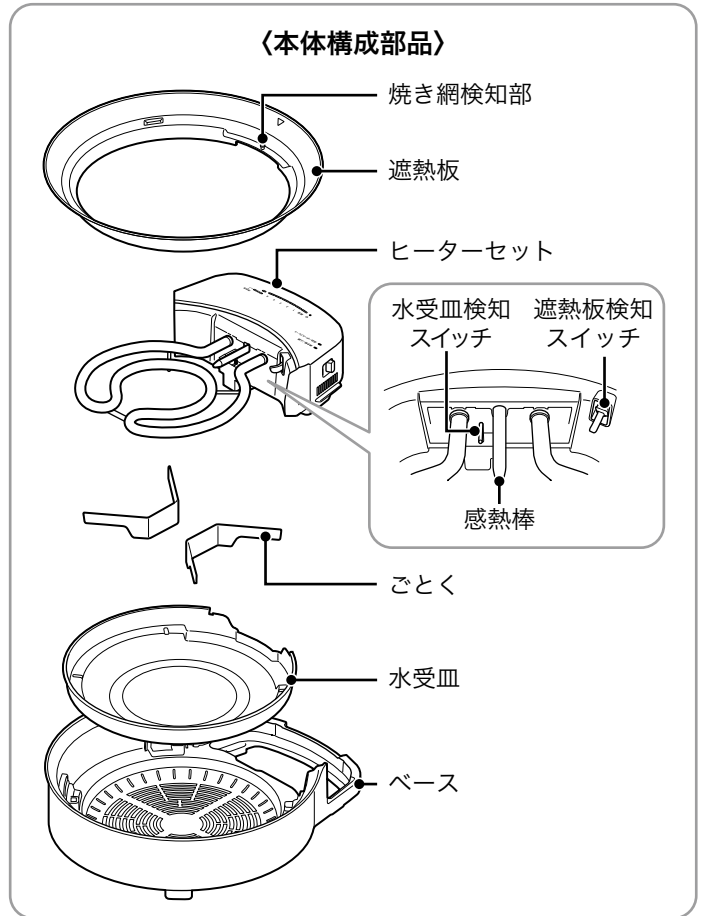

操作部

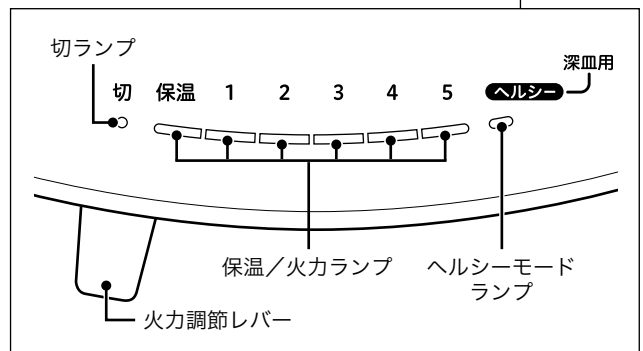
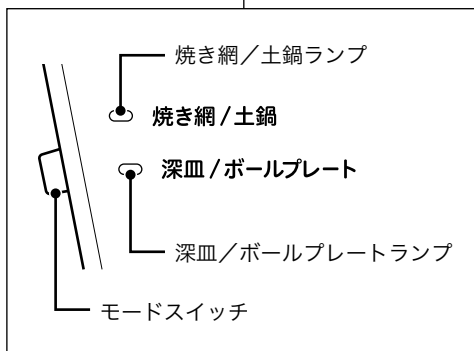

準備する

ご使用前に、深皿、ボールプレート、焼き網を洗い、下記手順に沿って取り付けてください。

➔「お手入れ」12ページ

本体を取り付ける

- ① 本体に水受皿をのせ、ごとく(2個)を図の向きでセットする

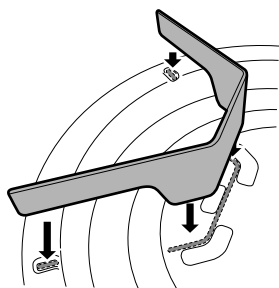
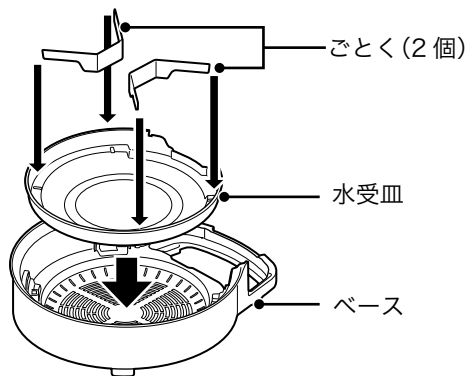

水受皿のくぼみに合わせてごとくをのせます。ごとくを上下反対の向きで取り付けないでください。

- ② 焼き網を使う場合、水受皿に水(約400mL)を入れる

- 水は水位線まで入れてください。
- 水を入れないと異常発熱して油煙が発生し、火災・故障の原因になります。
- 本体に水受皿、ごとくを取り付けてから水を入れてください。

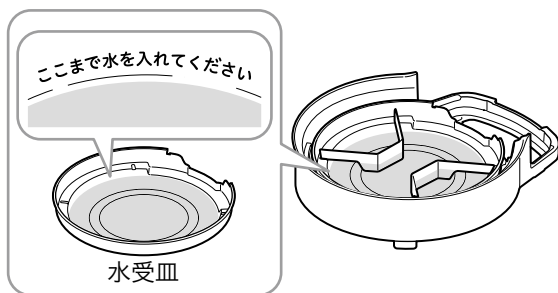

- ③ ヒーターセットをのせる

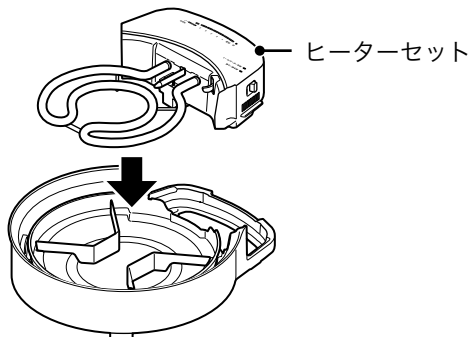

- ④ 遮熱板をのせる

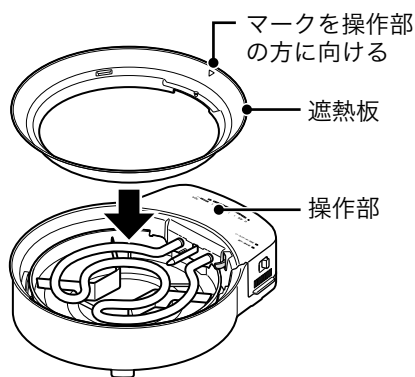

ご注意

- 必ず遮熱板をセットしてください。火災の原因になります。
- 取り外しは逆の手順で行ってください。

準備する

深皿を使う

- ① 本体を取り付ける
→「本体を取り付ける」参照
- ② △マークを合わせて深皿をのせる

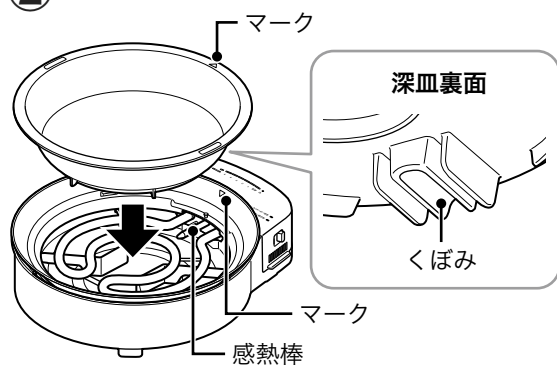

焼き網を使う

- ① 本体を取り付ける
→「本体を取り付ける」 7ページ
- ② 水受皿に水(約400mL)が入っていることを確認する
- ③ 本体の感熱棒に焼き網 / 土鍋アタッチメントの穴を合わせてのせる

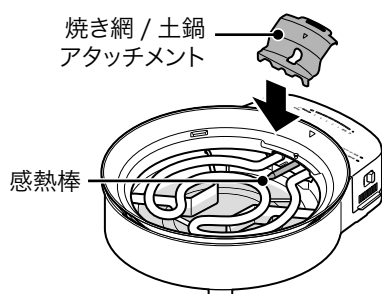

- ④ △マークを合わせて焼き網をのせる

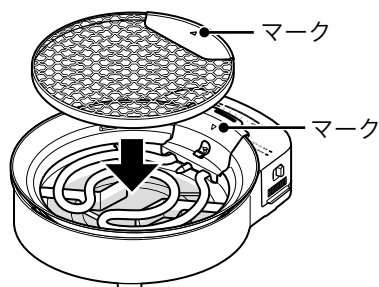

ボールプレートを使う

- ① 本体を取り付ける
→「本体を取り付ける」 7ページ
- ② △マークを合わせてボールプレートをのせる

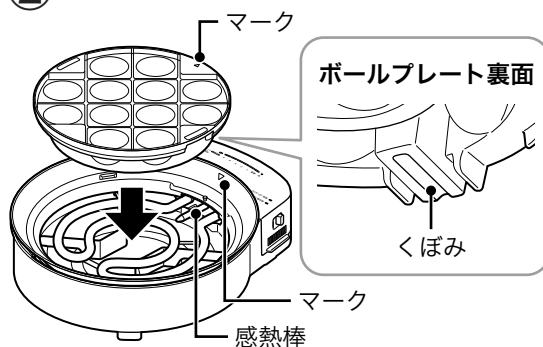

使いかた

 付属品以外は使わないでください。

高温部注意

加熱中、加熱後はプレート類、本体が高温になります。やけどなどの危険がありますので、完全に冷めるまで絶対に触らないでください。

- ・火力調節レバーとモードスイッチ以外は高温となるため、触らないでください。
- ・加熱直後の焼き網、深皿、ボールプレートは高温となるため、熱に弱いテーブルや敷物の上には直接置かないでください。

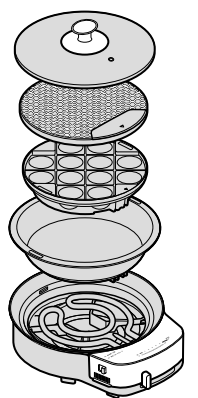

グレー部分は高温になります

1 火力調節レバーを「切」にする

2 本体のプラグ差込口にマグネットプラグを取り付け、電源プラグをコンセントに差し込む

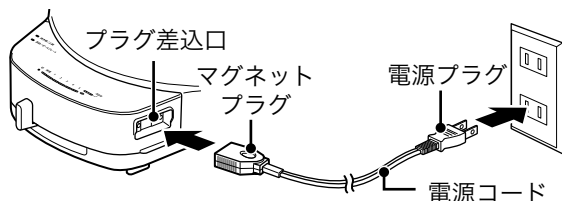

3 モードを選ぶ

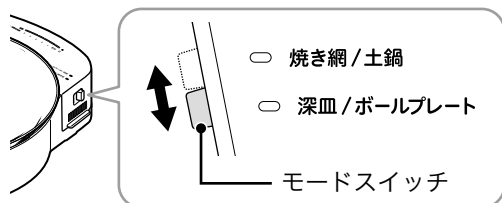

- ・使用するプレート類に合わせてモードスイッチを切り替えます。
- ・深皿/ボールプレートモードは、深皿やボールプレートの温度検知を行いながら温度調節します。

4 火力調節レバーを動かして、火力を設定する

- ・焼き網 / 土鍋モードのとき、保温 / 火力ランプが点灯します。
- ・深皿 / ボールプレートモードのとき、保温 / 火力ランプは設定した火力になるまでゆっくり点滅し、設定した火力になると点灯に変わります。

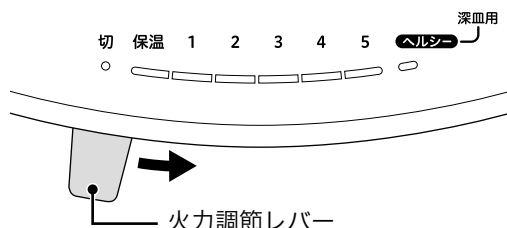

▶ 火力と調理例

火力	調理例
1～2	アヒージョ、湯葉など
3	鍋物、ホットケーキなど
4～5、ヘルシー	焼肉、焼き鳥、パエリアなど
保温	調理物の保温

▶ ヘルシーモードとは

温度を一定に保つことで、煙の発生を抑えながら香気成分をより引き出します。深皿/ボールプレートモードのとき設定できます。

5 調理する

- ・焼き網は十分に予熱してください。焼き網をあたためることにより食材がくっつきにくくなります。
- ・初めて使用するときに煙やにおいが出ることがありますが、ご使用に伴い出なくなります。
- ・焼き網で調理中は、水受皿の水が蒸発します。水が減ってきたら、やかなどで水をつぎたしてください。つぎたすときはヒーターに水がかからないように注意してください。

| 使いかた

- 焼き網で連続して肉類を焼いたり、たれや調味料をつけた食材を焼くと、焦げて調理物が残り、煙が出やすくなります。焼き網の焦げなどは拭き取ってください。

ご注意

- 安全のため、2時間連続して使用すると、自動的に加熱を停止します。

ふたについて

▶ ふたをすると

焼きもの料理や蒸し焼き料理のできあがりが早くなり、やわらかく仕上がります。

▶ ふたを取るときは

調理中はふたが熱くなっていますので、やけどに注意してください。
深皿とふたの間から出る蒸気や油の飛び散りによるやけどに注意してください。

取っ手の使いかた

▶ 深皿・ボールプレート

穴に取っ手を引っ掛けて持ち上げます。

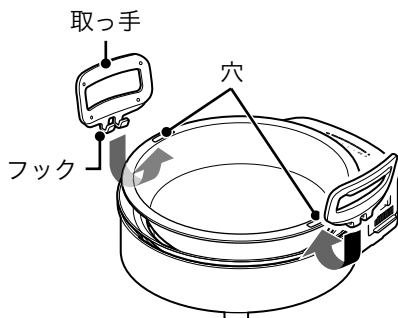

▶ 焼き網

網目を取っ手を引っ掛けて持ち上げます。

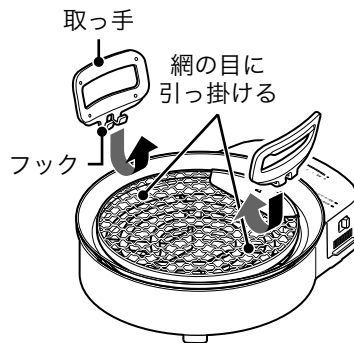

使い終わったら

1 火力調節レバーを「切」に合わせる

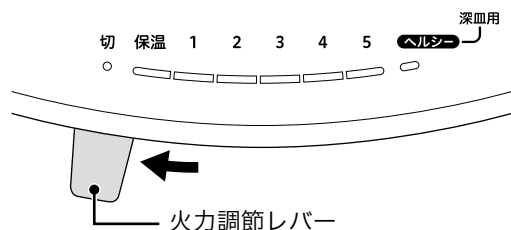

2 電源プラグ、マグネットプラグの順に抜く

3 本体が冷めてからお手入れする

▶ 「お手入れ」 12ページ

ご注意

- ご使用後しばらくは本体などが熱くなっていますので、絶対に触れないでください。

特にお子様にはご注意ください。

ランプの点滅について

▶ 電源プラグをコンセントに差し込んだとき

水受皿・遮熱板・プレート類が取り付けられていないと、下図のランプが点滅し、加熱されません。
次の部品・プレート類を取り付けてください。

状態	対処
モードランプが2つとも点滅している 	火力ランプの1が点滅 →水受皿を取り付けてください。
	火力ランプの3が点滅 →遮熱板を取り付けてください。
	火力ランプの1と3が点滅 →水受皿・遮熱板を取り付けてください。
モードランプが1つ点滅している 	プレート類を取り付けてください。 焼き網を使うときは焼き網 / 土鍋アタッチメントを取り付けてから焼き網を取り付けてください。

▶ 調理中、プレート類を取り外したとき(火力調節レバーが切以外の状態のとき)

調理中にプレート類を取り外したり、火力調節レバーが切以外の状態で電源プラグを差し込んだりすると、下図ランプが点滅し、加熱されません。

状態	対処
切ランプが点滅している 	火力調節レバーを切にした後、再度火力を設定してください。

▶ エラー

状態	対処
モードランプ1つと、保温、火力5ランプが点滅している (ランプ表示の例) 	故障の可能性があります。 サポートセンターまでお問い合わせください。

お手入れ

使用ごとに必ずお手入れをしてください。汚れをそのまま放置しておくと、焼きついて取れにくくなります。

ご注意

- 必ず電源プラグをコンセントから抜いて、本製品が冷えてからお手入れをしてください。

高温部に触れ、やけどの原因になります。

- ヒーターセットを丸洗いしたり、水にひたしたりしないでください。また、ヒーターセットに水をかけたりしないでください。

感電・ショート・火災・故障の原因になります。

- シンナー・ベンジン・研磨剤入り洗剤・みかき粉・たわし・ナイロンや金属製のたわしは使わないでください。

表面に傷が付く原因になります。

- 食器洗い機や食器乾燥機を使用しないでください。

部品が変形し、故障の原因になります。

深皿、焼き網、ボールプレート、ふた、ごとく、水受皿、遮熱板、ベース、焼き網 / 土鍋アタッチメント

- 飛び散った調理かすや油は、よく絞ったふきんやキッチンペーパーで拭き取る
- ベースから取り外し、薄めた台所用中性洗剤とスポンジで洗う
- 水分を充分拭き取って乾燥させる

ご注意

熱い深皿やボールプレートを水などで急激に冷やさないでください。

変形し、故障の原因になります。

ヒーターセット

- かたく絞ったふきんで拭く
水洗いは絶対にしないでください。

収納するときは

よく乾燥させてから収納してください。

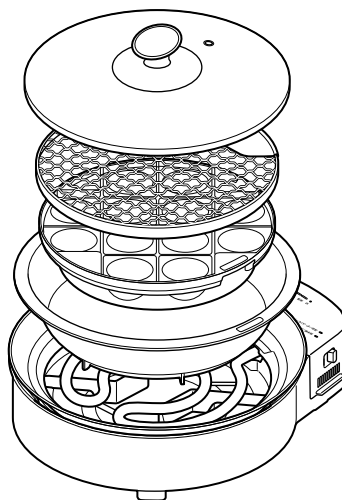

故障かなと思ったら

— 修理を依頼する前にご確認ください —

Q1 温度が上がらない。

- 電源プラグがコンセントから抜けていませんか。
- 深皿などが正しくセットされていますか。
- 野菜など調理物を多くの上せていませんか。

Q2 調理物がひどく焦げる。

深皿や焼き網などのお手入れをしていますか。

Q3 使用中に音がる。

ヒーターユニットの膨張、収縮によるきしみ音または動作音です。故障ではありません。

Q4 煙が出たり、においがする。

- 初めてご使用になるときは、煙やにおいが出る場合がありますが、ご使用に伴い出なくなります。
- 焼き網使用時に水受皿に水を入れてありますか。水が減っているときは水をつぎたしてください。

Q5 ヘルシーモードに設定できない。

ヘルシーモードはモードスイッチが「深皿/ボールプレート」のときのみ設定できます。

Q6 焼き網に食材がこびりつく。

焼き網は十分に予熱してください。焼き網をあたためることにより食材がくっつきにくくなります。

Q7 ランプが点滅し、加熱されない。

水受皿や遮熱板、プレート類が取り付けられていないときなど安全を考慮して加熱が始まらないようになっています。「ランプの点滅について」[11ページ](#)を参照し、正しく取り付けられているか確認してください。

仕様

品名(型番)	おうちいろり(SQ-D151)
電源	交流 100 V、50/60 Hz
消費電力	1200 W
質量(約)	収納時：5.2 kg 本体のみ：2.2 kg 焼き網：0.2 kg 深皿：0.9 kg ボールプレート：1.3 kg ふた：0.6 kg
外形寸法(約)	収納時：幅293 mm×奥行343 mm×高さ171.5 mm (突起部含まず) 本体のみ：幅293 mm×奥行343 mm×高さ95.7 mm (突起部含まず) 焼き網：直径239 mm×高さ18 mm 深皿：直径289 mm×高さ69 mm ボールプレート：直径230 mm×高さ43.4 mm ふた：直径261 mm×高さ61.5 mm
電源コードの長さ(約)	2.5 m
付属品	電源コード、焼き網、深皿、ボールプレート、ふた、取っ手、焼き網 / 土鍋アタッチメント、レシピブック
原産国	中国

重要

この製品は、日本国内用に設計・販売しています。日本国外では使用できません。海外での修理や部品販売などのアフターサービスも対象外となります。

部品・消耗品

劣化・消耗したり、紛失してしまったときは、お買い上げの販売店またはインターネットでご注文いただけます。詳しくは以下のホームページをご確認ください。

<https://siroca.jp/>

プラスチック部品はご使用にともない、傷んだり摩耗したりします。

部品名	部品コード	部品名	部品コード
焼き網	SQ-D151YA	ごとく(2個セット)	SQ-D151GT
深皿	SQ-D151FZ	遮熱板	SQ-D151SC
ボールプレート	SQ-D151BP	ベース	SQ-D151HC
ふた	SQ-D151GF	電源コード	SQ-D151PC
取っ手	SQ-D151TT	焼き網 / 土鍋アタッチメント	SQ-D151DKAT
水受皿	SQ-D151MZ		

おうちいろり(SQ-D151)で下記の専用土鍋(別売品)をお使いいただけます。

おうちいろり専用土鍋(取扱説明書、レシピブック付き)：SQ-D151BOC

保証とアフターサービス

— 必ずお読みください —

▶ 保証書(裏表紙)

裏表紙に添付しています。お買い上げ日と販売店名の記入をご確認いただき、販売店からお受け取りください。保証書はよくお読みになり、大切に保管してください。

▶ 修理を依頼される時

取扱説明書の内容をご確認いただき、なお異常のあるときは、電源プラグをコンセントから抜いて、お買い上げの販売店、またはシロカサポートセンターにお問い合わせください。

保証期間中(お買い上げ日から1年未満)の修理

保証書の規定により、無料で修理いたします。修理に際しましては、保証書をご提示ください。

保証期間が過ぎている(お買い上げ日から1年以上)修理

修理によりお使いになれる製品は、お客様のご要望により有料で修理いたします。

▶ 保証期間

お買い上げ日から1年間です。消耗部品は保証期間内でも有料とさせていただきます。

▶ 補修料金のしくみ

補修料金は技術料(故障した製品の修理および部品交換などにかかる作業料金)と部品代(修理に使用した部品の代金)などで構成されています。

▶ 補修用性能部品の保有期間

この製品の補修用性能部品の保有期間は、製造終了後5年です。その製品の機能を維持するために必要な部品を性能部品といえます。

▶ 補修部品について

補修部品は部品共通化のため、一部仕様や外観色などが変更となる場合があります。

お客様ご自身での修理は大変危険です。絶対に分解したり手を加えたりしないでください。

長年ご使用の製品の点検を!

- 長年ご使用の製品では、電気部品の経年劣化による発煙・発火のおそれがあります。
- ご使用前に必ずご確認ください、次のような症状がある場合は、すぐに使用を中止し、お買い上げの販売店、またはシロカサポートセンターにご連絡ください。点検・修理費用などはシロカサポートセンターにご相談ください。
 - 電源プラグ・コードが異常に熱くなる
 - コードに傷がついたり、触れると通電したりしなかったりする
 - 本体が変形したり、異常に熱い
- 定期的に「安全上のご注意」や使いかた、ご注意を確認してお使いください。誤った使いかたや長年のご使用による熱・湿気・ほこりなどの影響により、部品が劣化し、故障や事故につながることもあります。
- 電源プラグやコンセントにたまっているほこりは取り除いてください。

お客様の個人情報のお取り扱いについて

- シロカ株式会社(以下「弊社」)は、お客様の個人情報をお客様からの対応や修理およびその確認などに利用させていただき、これらの目的のためにご相談内容の記録を残すことがあります。
- 次の場合を除き、弊社以外の第三者に個人情報を提供することはありません。
 - (a) 修理やその確認、業務を委託する場合
 - (b) 法令の定める規定に基づく場合

シロカの最新情報はこちらでチェック!



シロカ公式
Facebook
www.facebook.com/siroca.jp



シロカ公式
Instagram
www.instagram.com/siroca.jp/

保証書

持込修理

本製品をお買い上げいただき、まことにありがとうございます。本書は大切に保管してください。
お買い上げ日から保証期間中に故障が発生した場合は、本書と製品を併せた状態で、お買い上げいただいた販売店、またはシロカサポートセンターまでお問い合わせください。

品名：おうちいりり お買い上げ日： 年 月 日

型番：SQ-D151 製造番号：

保証期間：お買い上げ日より本体1年間 販売店：店名・住所・電話

お客様：

ふりがな

お名前

ご住所

お電話

お願い：未記入の保証書の場合、お買い上げ日を証明するレシート、送り状などを必ず添付してください。証明がない場合、保証対象にならない場合があります。

この保証書は、本書記載内容で無料修理をおこなうことをお約束するものです。
お買い上げ日から保証期間中に、取扱説明書、本体ラベル、その他の注意書きに従った正常な使用状態で故障した場合には、本書記載内容に基づき弊社が無料修理いたしますので、製品と本保証書をご用意のうえ、お買い上げいただいた販売店、またはシロカサポートセンターまでご依頼ください。
ご転居、ご贈答などで、お買い上げいただいた販売店に修理が依頼できない場合は、シロカサポートセンターまでご連絡ください。
なお食品の補償など製品の故障以外の保証はいたしかねます。
保証期間経過後の修理、補修用性能部品の保有期間について詳しくは、取扱説明書をご覧ください。

- 保証期間内でも次のような場合には有料修理となります。
 - 使用上の誤り、または改造や不当な修理による故障または損傷。
 - お買い上げ後の取り付け場所の移動、落下、引っ越し、輸送などによる故障または損傷。
 - 火災、地震、風水害、落雷、その他の天災地変、および公害、塩害、ガス害、異常電圧、その他の外部要因による故障または損傷。
 - 車両、船舶に搭載して使用された場合に生じた故障または損傷。
 - 一般家庭用以外（例えば業務用の長時間使用など）に使用された場合の故障または損傷。
 - 本書のご提示がない場合。
 - 本書にお買い上げ年月日、お客様名、販売店名の記入のない場合、あるいは字句を書き換えられた場合。お買い上げ日を証明するレシート、送り状などの証明書がない場合。通信販売、インターネットでお買い上げ時、ご注文確認メールなどで購入履歴を確認できるものの提示がない場合。
 - 樹脂加工やメッキの摩耗や打痕、プラスチック部の損傷。（かすり傷、へこみなどを含まず）
 - 腐食による故障、及び損傷。
 - 消耗部品の交換。
 - お買い上げの製品が、有償無償を問わず譲渡されたもの（中古品）であった場合。
- 修理に際して再生部品、代替部品を使用する場合があります。また、修理により交換した部品は弊社が任意に回収のうえ適切に処理、処分させていただきます。
- 本書に基づく無料修理（製品交換を含みます）後の製品については、最初のお買い上げ時の保証期間が適用されます。
- 本書は再発行いたしませんので紛失しないよう大切に保管してください。
- 本書は日本国内においてのみ有効です。This warranty is valid only in Japan.

この保証書は、本書に明示した期間、条件のもとにおいて無料修理をお約束するものです。
従って、この保証書によって保証書を発行している者（保証責任者）、およびそれ以外の事業者に対するお客様の法律上の権利を制限するものではありません。

シロカ株式会社 〒101-0051 東京都千代田区神田神保町2丁目4番地 東京建物神保町ビル5F

19090014

お客様サポート

二次元コードからもアクセスできます

故障・修理のお問い合わせ、修理代金の目安、
使いかた・お手入れなどのよくあるご質問はこちら



シロカ サポート

検索



部品・消耗品のご購入はこちら



シロカサポートセンター ナビダイヤル 0570-001-469 受付時間：10:00～17:00（土日祝、弊社指定休業日を除く）
非通知設定の方は「186」をつけて発信番号通知のご協力をお願いします。サポートセンターの電話番号、住所は予告なく変更することがあります。